

# 諸届申込書一覧表

MICROWAVE EXHIBITION 2011

■書類提出についての  
お願い

- 各書類は、提出期限を厳守してください。  
遅れた場合、受け付けられない場合もあります。  
□提出の際には、自社控用のコピーを必ず保管してください。  
□書類提出後の内容変更は、各提出先に連絡し、訂正のうえ、再提出してください。  
ただし、提出期間経過後の変更は、受け付けられない場合もあります。

No.	提出書類	対象者	参照頁	提出期限	提出先
1	バッチ・車両搬入出許可証申込書	全出展社	5ページ	10月28日 (金)	株式会社オープンハウス /マイクロウェーブ展工事事務局 〒108-0023 東京都港区芝浦2-16-7 TEL 03-5730-1508 FAX 03-5730-4861 MAIL mwe@awavillage.co.jp
2	装飾施工会社登録書	全出展社	8ページ		
3	アンカーボルト申請書	希望出展社	11ページ		
4	電気使用確認・電気工事申込書	全出展社	12ページ		
5	照明器具申込書	希望出展社	12ページ		
6	オプション装飾申込書	希望出展社	13ページ		
7	小間内清掃申込書	希望出展社	13ページ		
8	通信回線工事申込書	希望出展社	14ページ		
9	危険物持込許可申請書	希望出展社	15ページ		
10	展示会案内状申込書	希望出展社	16ページ	9月22日 (木)	マイクロウェーブ展2011事務局 /株式会社リアルコミュニケーションズ 〒270-0034 松戸市新松戸1-409 新松戸Sビル3F TEL 047-309-3616 FAX 047-309-3617 MAIL mweapmc@io.ocn.ne.jp
11	共通飲食券申込書	希望出展社	17ページ	10月28日 (金)	株式会社アミー //パシフィコ横浜共通飲食券担当 〒231-0005 横浜市西区みなとみらい1-1-1 パシフィコ横浜 展示ホール2F ビジネスセンター TEL 045-222-1034 FAX 045-222-1082
12	弁当申込書	希望出展社	18ページ	11月18日 (金)	株式会社神奈川クッキングサービスセンター 担当:東本 〒221-0825 横浜市神奈川区反町3-23 TEL 045-322-6060 FAX 050-7568-5296

## Microwave Exhibition 2011

提出期限 10月28日(金)	<b>バッチ・車両搬入出許可証申込書</b> 提出の際には必ずコピーをとり、控えとして保管してください。	No.1
<b>全出展社</b>		

株式会社オープンハウス 行

提出日 2011年 月 日

出展会社名		小間番号	
住所	〒		
電話番号		FAX番号	
部署名		担当者名	

下記の通り申込みをいたします。

出展社バッチ	枚
--------	---

※出展社バッチ

出展社は、開催中と搬入・搬出時に入場できる「出展社バッチ」を着用してください。

作業員バッチ	枚
--------	---

※作業員バッチ

搬入・搬出時に会場内で作業に従事する方は、「作業員バッチ」を着用してください。  
ただし開催中は入場できません。

車両搬入出許可証	枚
----------	---

※車両搬入出許可証

搬入・搬出車両には、あらかじめ誘導識別用の「車両搬入出許可証」が必要です。

通信欄

Microwave Exhibition 2011

提出期限 10月28日(金)	<h2 style="margin: 0;">装飾施工会社登録書</h2> <p style="font-size: small;">提出の際には必ずコピーをとり、控えとして保管してください。</p>	<h1 style="margin: 0;">No.2</h1>
<b>全出展社</b>		

株式会社オープンハウス 行

提出日 2011年 月 日

出展会社名		小間番号	
住 所	〒		
電話番号		FAX番号	
部署名		担当者名	

下記の通り登録をいたします。

■該当する項目に○をつけて下さい。※全出展社必ずご記入ください。

- ①基本小間のパラペット( 必要 ・ 不要 )
- ②社名板 ( 必要 ・ 不要 )

■いずれかを選択してください。

- ①基本小間のみで展示を行ないます。
- ②事務局に装飾施工を依頼します。
- ③自社で装飾施工会社を選定し、工事を行います。



※上記で③を選択した場合、必ず下記の登録欄に記入してください。

**広告代理店**

会社名		小間番号	
住 所	〒		
電話番号		FAX番号	
部署名		担当者名	

**装飾施工会社**

会社名		小間番号	
住 所	〒		
電話番号		FAX番号	
部署名		担当者名	

**電気工事会社**

会社名		小間番号	
住 所	〒		
電話番号		FAX番号	
部署名		担当者名	

通信欄
-----

## Microwave Exhibition 2011

提出期限 10月28日(金)	<b>アンカーボルト申請書</b> 提出の際には必ずコピーをとり、控えとして保管してください。	No.3
希望出展社		

株式会社オープンハウス 行

提出日 2011年 月 日

出展会社名		小間番号	
住所	〒		
電話番号		FAX番号	
部署名		担当者名	

下記の通り申込みをいたします。

使用アンカーボルト	
サイズ(直径)	本数
8mm	本
10mm	本
12mm	本

- アンカーボルト打設費として1本につき¥1,575(税込)は各出展社の負担となります。
- 申請書提出の際にはアンカーボルト打設場所を示した施工図面も添付してください。
- アンカーボルトをご使用にならなかった場合は事務局へご返却ください。  
ご返却分についてはアンカーボルト打設費をご請求いたしません。
- アンカーボルトの打設にあたり、「出展マニュアル」の使用条件、作業要領を厳守して工事を行ってください。  
違反した場合は、相当の損害賠償金をいただきますのでご注意ください。

アンカーボルト打設費の請求先 ※上記申込者名と異なる場合、ご記入ください。

請求先			
住所	〒		
電話番号		FAX番号	
部署名		担当者名	

通信欄

Microwave Exhibition 2011

提出期限 10月28日(金)	電気使用確認・電気工事申込書	No.4
全出展社		

提出の際には必ずコピーをとり、控えとして保管してください。

株式会社オープンハウス 行 提出日 2011年 月 日

出展会社名			小間番号	
住所	〒			
電話番号		FAX番号		
部署名		担当者名		

下記の通り申込みをいたします。

■いずれかを選択して下さい。※全出展社必ずご記入ください。

①基本小間の電気設備(1小につき100V1kWコンセント)のみを利用します。

②事務局に電気工事を依頼します。

③自社で工事会社を選定し、電気工事を行います。

※上記で③を選択した場合、必ず下記の欄に記入してください。

※上記で③を選択した場合、1小間につき100V1kWの電気容量の供給のみといたします。



電気工事会社

会社名			
住所			
電話番号		FAX番号	
部署名		担当者名	

※原則として電気幹線工事料・電気使用料は展示会終了後、出展社宛にご請求いたします。

ご請求先に変更がある場合は、下記通信欄にご請求先を記入してください。

■基本設備として1小間あたり单相100V 1kWが含まれます。基本設備を含み、必要な電気容量の合計を記入してください。

展示会終了後、出展社様宛にご請求いたします。

单相100V	
出展小間数( )小間×1kW	kW 基本設備
追加申込み電気容量	kW ×**¥13,125-
合計電気容量	kW

※上記金額(税込)は幹線工事(¥10,500-)と電気使用料(¥2,625-)の合計額です。

单相200V	
追加申込み電気容量	kW ×**¥13,125-
三相200V	
追加申込み電気容量	kW ×**¥13,125-

※上記金額(税込)は幹線工事(¥10,500-)と電気使用料(¥2,625-)の合計額です。

小間内開閉器の設置位置 ※必ずご記入下さい。

[記入例]

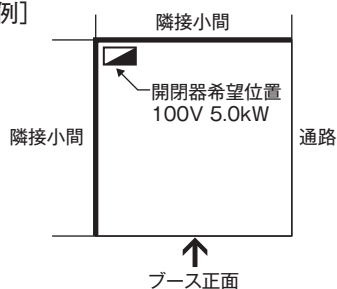

通信欄

Microwave Exhibition 2011





提出期限 10月28日(金)	<h1>照明器具申込書</h1>	<h2>No.5</h2>
希望出展社		

株式会社オープンハウス 行

提出日 2011年 月 日

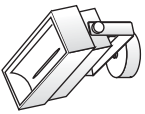
出展会社名				小間番号	
住所	〒				
電話番号			FAX番号		
部署名			担当者名		

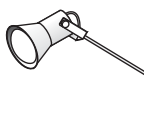
下記の通り申込みをいたします。

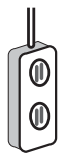
300Wハロゲンライト  ¥6,300	100Wアームスポット (ハロゲン球)  ¥5,250	100Wアームスポット (レフ球)  ¥3,150	100Wスポットライト (ハロゲン球)  ¥5,250	100Wスポットライト (レフ球)  ¥3,150	追加コンセント(2口)  ¥3,150
--	---	---	--	---	--

※配線工事費 照明器具を申し込みいただいた場合、1kWごとに別途配線工事費(1kW/¥6,300)が加算されます。  
(kW数は小数点以下切り上げ)

※上記金額は消費税を含めた金額です。

No.	品名	価格	数量	事務局記入欄
01	300Wハロゲンライト	¥6,300		
02	100Wアームスポット(ハロゲン球)	¥5,250		
03	100Wアームスポット(レフ球)	¥3,150		
04	100Wスポットライト(ハロゲン球)	¥5,250		
05	100Wスポットライト(レフ球)	¥3,150		
06	追加コンセント(2口)	¥3,150		
07	配線工事費	¥6,300	kW	

小間内照明、電源の設置位置 ※必ずご記入ください。

[記入例]

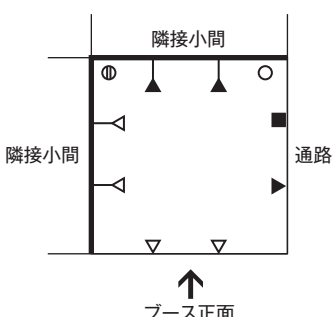

凡例

- 300Wハロゲンライト
- ▷ 100Wアームスポット(ハロゲン)
- ▶ 100Wアームスポット(レフ)
- ▷ 100Wスポットライト(ハロゲン)
- ▶ 100Wスポットライト(レフ)
- ⊕ 追加コンセント
- 基本設備コンセント

↑  
ブース正面

※基本電気設備のコンセントと追加申込みのコンセントの両方をご記入ください。

通信欄

Microwave Exhibition 2011

提出期限 10月28日(金)	<h1>オプション装飾申込書</h1> <p>提出の際には必ずコピーをとり、控えとして保管してください。</p>	<h2>No.6-1</h2>
希望出展社		

株式会社オープンハウス 行

提出日 2011年 月 日

出展会社名		小間番号	
住所	〒		
電話番号		FAX番号	
部署名		担当者名	

下記の通り申込みをいたします。

No.	品名	価格	数量	事務局記入欄
床工事				
01	バンチカーペット No.( )	¥16,800	小間	
受付カウンター				
02	受付カウンターA w900×d450×h800 (中棚付き)	¥6,300		
03	受付カウンターB w650×d450×h900 (中棚付き)	¥10,500		
ラウンジセット				
04	ラウンジセットA	¥10,500		
05	ラウンジセットB	¥37,275		
カフェセット				
06	カフェセットA	¥28,140		
07	カフェセットB (ブルー)	¥28,560		
08	カフェセットC (シルバー)	¥28,560		
09	カフェセットD (ナチュラル)	¥30,240		
10	カフェセットE (ブラック)	¥28,560		
ハイカウンターセット				
11	ハイカウンターセットA テーブルサイズ w1,800×d650×h1,000	¥57,960		
12	ハイカウンターセットB テーブルサイズ w1,800×d515×h1,000	¥53,760		
13	ハイカウンターセットC (ナチュラル)	¥22,680		
14	ハイカウンターセットD (レッド)	¥21,420		
15	ハイカウンターセットE (ブラック)	¥21,420		
ユニットカウンター				
16	ユニットカウンターA w1,200×d600×h800	¥10,500		
17	ユニットカウンターB w1,200×d600×h940 (中棚付き)	¥10,500		
18	ユニットカウンターC w1,500×d600×h800	¥10,500		
19	ユニットカウンターD w1,500×d600×h940 (中棚付き)	¥12,600		
20	ユニットカウンターE w1,600×d700×h700 (中棚付き)	¥12,600		
21	ユニットカウンターF w1,800×d700×h800 (中棚付き)	¥16,800		
ショーケース				
22	ショーケース w1,500×d600×h920	¥25,200		
23	ショーケース w600×d600×h920	¥21,000		
24	ショーケース(コーナー用) w1,450×d600×h920	¥25,200		

※巻末ページ「オプション装飾カタログ」をご参照ください。

※上記金額は消費税を含めた金額です。

通信欄

Microwave Exhibition 2011

提出期限 10月28日(金)	<h1>オプション装飾申込書</h1> <p>提出の際には必ずコピーをとり、控えとして保管してください。</p>	<h2>No.6-2</h2>
希望出展社		

株式会社オープンハウス 行

提出日 2011年 月 日

出展会社名			小間番号	
住所	〒			
電話番号		FAX番号		
部署名		担当者名		

下記の通り申込みをいたします。

No.	品名	価格	数量	事務局記入欄
カウンターチェア				
25	カウンターチェアA SH430	¥4,200		
26	カウンターチェアA SH500	¥4,200		
27	カウンターチェアA SH600	¥4,200		
28	カウンターチェアA SH700	¥4,200		
29	カウンターチェアB SH500	¥2,940		
30	カウンターチェアB SH600	¥2,940		
31	カウンターチェアB SH700	¥2,940		
チェア				
32	パイプイス	¥630		
33	OAチェア	¥8,400		
34	スタッキングチェア(ブルー・ホワイト・シルバー・ブラック)	¥2,520		
サインスタンド				
35	サインスタンドA φ310×h660~1,200	¥6,300		
36	サインスタンドB w500×d430×h920~h1,440	¥4,200		
37	サインスタンドC w416×d471×h1,070~1,750	¥6,300		
貴名受				
38	貴名受A	¥1,680		
39	貴名受B	¥2,100		
40	貴名受C	¥4,200		
カタログスタンド				
41	卓上カタログスタンド A4縦サイズ 3段	¥1,680		
42	カタログスタンド A4縦サイズ 12段	¥5,040		
その他				
43	シングルハンガー	¥2,520		
44	ハンガー	¥126		
45	スチール棚 w900×d450×h1,800	¥6,300		
46	白布(防災) w2,200×1,000	¥1,260		
植栽				
47	植木 大鉢	¥3,675		
48	植木 小鉢(グリーン・花)	¥1,050		

※巻末ページ「オプション装飾カタログ」をご参照ください。

※上記金額は消費税を含めた金額です。

通信欄
-----



Microwave Exhibition 2011

提出期限 10月28日(金)	<b>オプション装飾申込書</b> 提出の際には必ずコピーをとり、控えとして保管してください。	No.6-3
希望出展社		

株式会社オープンハウス 行

提出日 2011年 月 日

出展会社名		小間番号	
住所	〒		
電話番号		FAX番号	
部署名		担当者名	

下記の通り申込みをいたします。

単体でのお申し込みはこちらにご記入ください。

No.	品名	数量	事務局記入欄
50	65型プラズマディスプレイ(16:9) ¥157,500( )台 スピーカー付き 消費電力 635W 重量 81.5Kg 本体寸法 W1554xH925xD99 画素数 1366×768 ハイビジョン	¥185,850 ( )セット ※ セット料金 (消費税含む)	
	自立スタンド ¥12,600( )台		
	DVDプレーヤー(業務用)消費電力 19W ¥15,750( )台		
51	50型プラズマディスプレイ(16:9)ハイビジョン ¥126,000( )台 スピーカー付き 消費電力 435W 重量 43Kg 本体寸法 W1210xH724xD95 画素数 1366×768 ハイビジョン	¥154,350 ( )セット ※ セット料金 (消費税含む)	
	自立スタンド ¥12,600( )台		
	DVDプレーヤー(業務用)消費電力 19W ¥15,750( )台		
52	40V型ワイド液晶(16:9)ディスプレイ ¥90,300( )台 スピーカー付き 消費電力 240W 重量 30Kg 本体寸法 W1111xH657xD121 画素数 1920×1080 フルハイビジョン	¥116,550 ( )セット ※ セット料金 (消費税含む)	
	自立スタンド ¥10,500( )台		
	DVDプレーヤー(業務用)消費電力 19W ¥15,750( )台		
53	37V型ワイド液晶(16:9)ディスプレイ ¥68,250( )台 スピーカー付き 消費電力 210W 重量 18Kg 本体寸法 W981xH615xD84 画素数 1920×1080 フルハイビジョン	¥94,500 ( )セット ※ セット料金 (消費税含む)	
	自立スタンド ¥10,500( )台		
	DVDプレーヤー(業務用)消費電力 19W ¥15,750( )台		
54	32V型ワイド液晶(16:9)ディスプレイ ¥59,850( )台 スピーカー付き 消費電力 154W 重量 15.5Kg 本体寸法 W853xH546xD84 画素数 1920×1080 フルハイビジョン	¥86,100 ( )セット ※ セット料金 (消費税含む)	
	自立スタンド ¥10,500( )台		
	DVDプレーヤー(業務用)消費電力 19W ¥15,750( )台		
55	30V型ワイド液晶(15:9)ディスプレイ ¥48,300( )台 スピーカー付き 消費電力 135W 重量 14Kg 本体寸法 W766xH497xD79 画素数 1280×768 W-XGA	¥74,550 ( )セット ※ セット料金 (消費税含む)	
	自立スタンド ¥10,500( )台		
	DVDプレーヤー(業務用)消費電力 19W ¥15,750( )台		

映像機材レンタル

※ディスプレイを単体にてレンタルされる場合は、卓上スタンド型となります。  
※上記金額は消費税を含めた金額です。

通信欄

Microwave Exhibition 2011

提出期限 10月28日(金)	<h1>オプション装飾申込書</h1> <p>提出の際には必ずコピーをとり、控えとして保管してください。</p>	<h2>No.6-4</h2>
希望出展社		

株式会社オープンハウス 行

提出日 2011年 月 日

出展会社名			小間番号	
住所	〒			
電話番号		FAX番号		
部署名		担当者名		

下記の通り申込みをいたします。

No.	品名	価格	数量	事務局記入欄
システムオプション部材				
60	展示台(引き戸付き) w700×d495×h920	¥12,600		
61	展示台(引き戸付き) w990×d495×h920	¥16,800		
62	壁面パネル w990×h2,700	¥8,400		
63	三角展示台 w700×d495×h920	¥8,400		
64	R型展示台 w495×d495×h920	¥11,550		
65	R型展示台 w990×d495×h700	¥23,100		
66	棚ユニット w988×d300	¥2,625		
67	ドアパネル(鍵付き) w990×h2,700	¥21,000		
68	受付カウンター(中棚付き) w990×d495×h9200	¥16,800		
69	行灯ボーダー w2,970×d495×h300(行灯用照明器具含む)	¥52,500		
サイン				
70	ロゴサインボード w1,500×h200(データ支給)	¥8,400		
71	壁面カラーシート貼り(900巾)	参考単価:¥5,250/m ※別途見積いたします。		

※上記金額は消費税を含めた金額です。

※システムオプションの詳細は巻末ページの「オプション装飾カタログ」をご参照ください。

※ロゴサインボードは、使用するロゴや指定書体のアウトラインデータ(イラストレーターデータなど)をご支給ください。また、データ加工などが必要な場合は別途、見積いたします。

システムオプションの設置位置

※システムオプション部材を組み合わせてご利用になる場合は、出展小間に合わせた設計が必要なため、レイアウト図を必ずご提出ください。

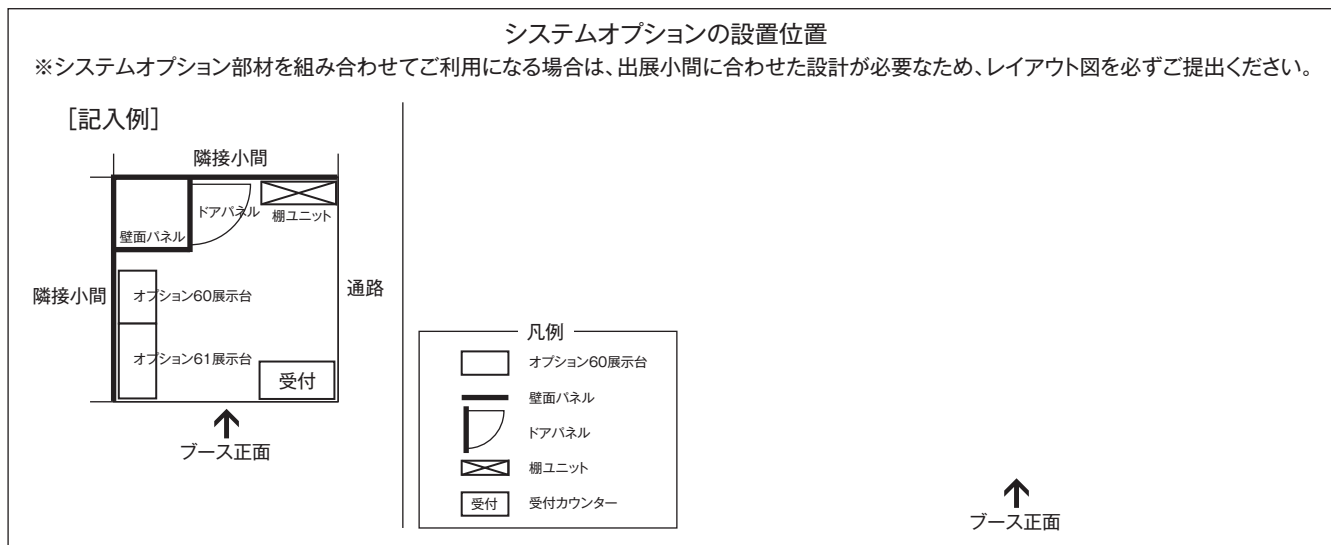

通信欄

送付先 株式会社オープンハウス FAX 03-5730-4861

Microwave Exhibition 2011

提出期限 10月28日(金)	<b>小間内清掃申込書</b> 提出の際には必ずコピーをとり、控えとして保管してください。	No.7
希望出展社		

株式会社オープンハウス 行

提出日 2011年 月 日

出展会社名		小間番号	
住所	〒		
電話番号		FAX番号	
部署名		担当者名	

下記の通り申込みをいたします。

出展小間数	1小間清掃料金	小間内清掃料金
小間	× ¥3,675(税込)	=
		¥

○清掃期間:11月29日(火)~12月1日(木)

○清掃仕様:床面の掃除機がけ  
※展示台、出展物等の清掃および廃棄物の処理など是不行。

通信欄

Microwave Exhibition 2011

提出期限 10月28日(金)	<h1>通信回線工事申込書</h1>	<h2>No.8</h2>
希望出展社		

提出の際には必ずコピーをとり、控えとして保管してください。

株式会社オープンハウス 行 提出日 2011年 月 日

出展会社名			小間番号	
住所	〒			
電話番号		FAX番号		
部署名		担当者名		

下記の通り申込みをいたします。

■アナログ回線

①臨時電話回線のみ	¥39,900(税込)×	回線	事務局記入欄
②臨時電話回線+電話機	¥39,900(税込)×	回線	事務局記入欄

■ISDN回線

ISDN回線 (INS64)	¥59,850(税込)×	回線	事務局記入欄
----------------	--------------	----	--------

※ターミナアダプタは各社ご用意下さい。

※DSU内蔵電話交換機を使用しているため、DSUのご用意は不要です。

■光ファイバ通信

Bフレッツ回線 (共有型)	¥89,250(税込)×	回線	事務局記入欄
Bフレッツ回線 (占有型)	¥126,000(税込)×	回線	事務局記入欄

※光ファイバ臨時回線の申込手続きが必要なため、利用1ヶ月前(10月28日)までの受付(厳守)となります。

小間内通信回線の設置位置 ※必ずご記入下さい。

[記入例]

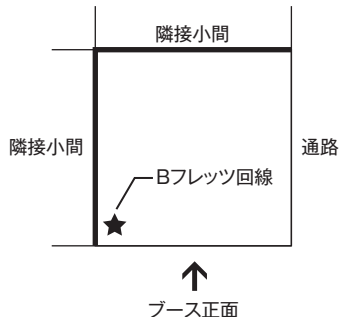

↑  
ブース正面

通信欄

Microwave Exhibition 2011

提出期限 10月28日(金)	<h1>危険物持込許可申請書</h1> <p>提出の際には必ずコピーをとり、控えとして保管してください。</p>	<h2>No.9</h2>
希望出展社		

株式会社オープンハウス 行 提出日 2011年 月 日

出展会社名			小間番号	
住所	〒			
電話番号			FAX番号	
部署名			担当者名	

下記の通り申請をいたします。

■機械等内蔵油ならびに実演材・展示品

	機械内蔵油		コンプレッサー油		フラックス		その他	
	品名	1日使用量	品名	1日使用量	品名	1日使用量	品名	1日使用量
第1石油類		ℓ		ℓ		ℓ		ℓ
第2石油類		ℓ		ℓ		ℓ		ℓ
第3石油類		ℓ		ℓ		ℓ		ℓ
第4石油類		ℓ		ℓ		ℓ		ℓ
第5石油類		ℓ		ℓ		ℓ		ℓ

※危険物の分類については本文をご覧ください。  
 ※仕様書、カタログを2部添付してください。

■プロパンなどの危険物

品名	1時間あたりのカロリー数	使用目的
プロパン	ℓ	
高圧ガス(窒素・炭素ガス等)	kℓ	
植物油(品名)	kℓ	
その他(品名)	ℓ	

※仕様書、カタログを2部添付してください。

■裸火・その他

品名	使用目的

通信欄
-----

Microwave Exhibition 2011

提出期限 9月22日(木)	<b>展示会案内状申込書</b> 提出の際には必ずコピーをとり、控えとして保管してください。	<b>No.10</b>
希望出展社		

マイクロウェーブ展2011事務局 行

提出日 2011年 月 日

出展会社名			小間番号	
住所	〒			
電話番号			FAX番号	
部署名			担当者名	
メールアドレス	@			

下記の通り申込みをいたします。

■展示会案内状(封筒込み)

希望枚数	枚	(無料)
------	---	------

※数量に限りがありますので、事務局にて枚数を調整させていただく場合があります。  
 ※発送開始は10月中旬頃を予定しています。

通信欄
-----

Microwave Exhibition 2011		
提出期限 10月28日(金)	<h1>共通飲食券申込書</h1> <p>提出の際には必ずコピーをとり、控えとして保管してください。</p>	<h2>No.11</h2>
希望出展社		

株式会社アミー パシフィコ横浜 共通飲食券担当 行 提出日 2011年 月 日

出展会社名			小間番号	
住所	〒			
電話番号		FAX番号		
部署名		担当者名		

下記の通り申込みをいたします。

■共通飲食券申し込み

共通飲食券		申込枚数		申込金額
¥1,000 /1シート (250円券×4枚綴り)	×	シート	=	¥

		申込枚数		
共通飲食券取扱店一覧表 (日本語版)	×	枚	※	申込枚数は共通飲食券の申込シート数以内でお願いします。

		申込枚数		
共通飲食券取扱店一覧表 (英語版)	×	枚		

1. 郵送またはFAXにてお申し込みください。
2. 申込書到着後に、請求書を発行させていただきます。
3. 入金を確認しだい、食券を送付いたします。  
(振込期日までにご入金がない場合は、キャンセルと判断させていただきます。)
4. お申し込みの期限を過ぎた場合や、展示会開催中に購入される場合は、展示ホール2Fのビジネスセンターでご購入ください。その場合は、現金購入のみの取扱いとさせていただきます。

通信欄

## Microwave Exhibition 2011

提出期限 11月18日(金)	<h1>弁当申込書</h1> 提出の際には必ずコピーをとり、控えとして保管してください。	<h2>No.12</h2>
希望出展社		

株式会社神奈川クッキングサービスセンター 行

提出日 2011年 月 日

出展会社名		小間番号	
住所	〒		
電話番号		FAX番号	
部署名		担当者名	

下記の通り申込みをいたします。

品名	単価	11/29(火)	11/30(水)	12/1(木)	12/2(金)	合計
A弁当(お茶付き)	¥600	個	個	個	個	個
B弁当(お茶付き)	¥600	個	個	個	個	個
C弁当(お茶付き)	¥800	個	個	個	個	個
D弁当(お茶付き)	¥800	個	個	個	個	個
E弁当(お茶付き)	¥1,000	個	個	個	個	個
F弁当(お茶付き)	¥1,000	個	個	個	個	個

※上記金額は消費税を含めた金額です。

※その他のドリンクをご希望の方は(株)神奈川クッキングセンターまでお問い合わせください。

■お支払い方法を選択してください。

 申込み最終日に現金払い 振込み(請求書を発行いたしますので、指定の金融機関に必ず指定日までに代金をお振り込みください。)

ご請求先 ※上記申込者名と異なる場合、ご記入ください。

請求先			
住所	〒		
電話番号		FAX番号	
部署名		担当者名	

通信欄



01

お申し込みの際は、オプション装飾申込書(No.6-1)にご記入のうえ、  
(株)オープンハウス宛に、FAXもしくは、郵送ください。



No.1



No.2



No.3



No.4

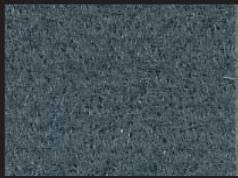

No.5



No.6



No.7



No.8

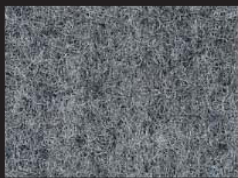

No.9



No.10

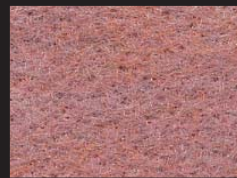

No.11



No.12



No.13



No.14



No.15



No.16



No.17

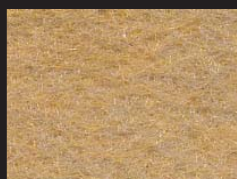

No.18



No.19



No.20

Microwave Exhibition 2011  
 ■オプション装飾カタログ(備品)

受付カウンター



02  
 受付カウンターA  
 W900×D450×H800



03  
 受付カウンターB  
 W650×D450×H900

ラウンジセット



04  
 ラウンジセットA



05  
 ラウンジセットB

カフェセット



06  
 カフェセットA



07  
 カフェセットB



08  
 カフェセットC



09  
 カフェセットD



10  
 カフェセットE

ハイカウンターセット



11  
 ハイカウンターセットA



12  
 ハイカウンターセットB



13  
 ハイカウンターセットC



14  
 ハイカウンターセットD



15  
 ハイカウンターセットE

ユニットカウンター



16  
 ユニットカウンターA  
 W1,200  
 D600  
 H800



17  
 ユニットカウンターB  
 W1,200  
 D600  
 H940



18  
 ユニットカウンターC  
 W1,500  
 D600  
 H800



19  
 ユニットカウンターD  
 W1,500  
 D600  
 H940



20  
 ユニットカウンターE  
 W1,600  
 D700  
 H700



21  
 ユニットカウンターF  
 W1,800  
 D700  
 H800

ショーケース



22  
 ショーケースA  
 W1,500  
 D600  
 H920



23  
 ショーケースB  
 W600  
 D600  
 H920



24  
 ショーケースD  
 W1450  
 D600  
 H920

Microwave Exhibition 2011  
 ■オプション装飾カタログ(備品・映像機材)

カウンターチェア



カウンターチェアA



カウンターチェアB

チェア



パイプイス



OAチェア



スタッキングチェア(ブルー・ホワイト・シルバー・ブラック)

サインスタンド



サインスタンドA



サインスタンドB



サインスタンドC

貴名受



貴名受A



貴名受B



貴名受C

カタログスタンド



卓上カタログスタンド  
A4縦サイズ 3段



カタログスタンド  
A4縦サイズ 12段

その他

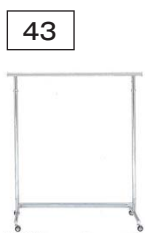

シングルハンガー

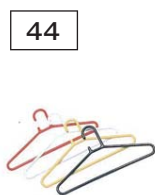

ハンガー



スチール棚



白布

映像機材



プラズマディスプレイ  
自立スタンド  
DVDプレーヤー

■オプション装飾カタログ(システムオプション・サイン)

システムオプション

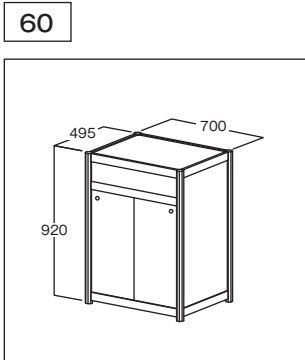

展示台(引き戸付)  
W700 D495 H920

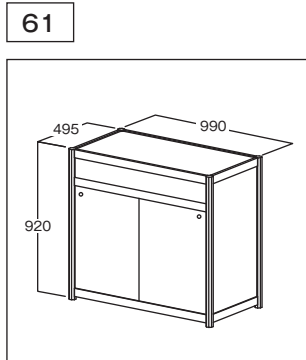

展示台(引き戸付)  
W990 D495 H920

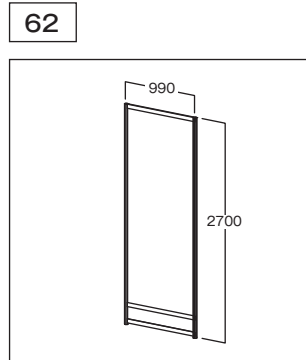

壁面パネル  
W990 H2,700

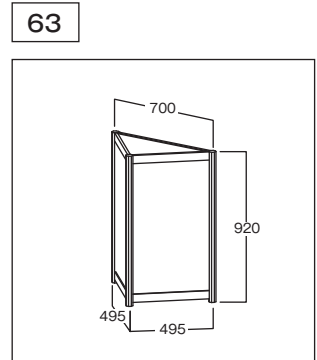

三角展示台  
W700 D495 H920

システムオプション

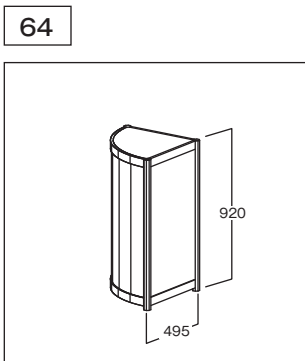

R型展示台  
W495 D495 H920

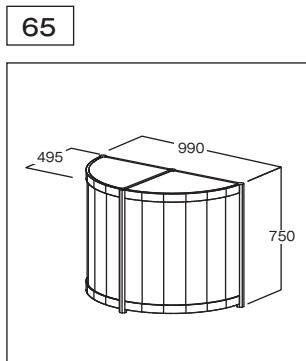

R型展示台  
W990 D495 H750

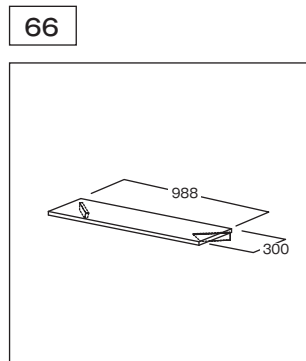

棚ユニット  
W988 D300

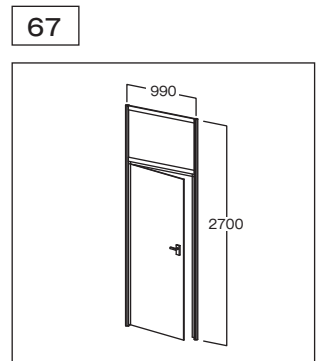

ドアパネル(鍵付き)  
W990 H2,700

システムオプション

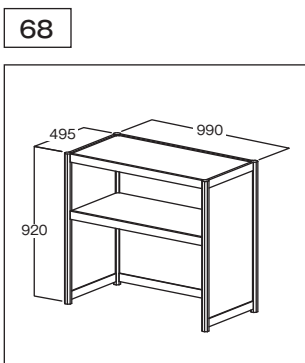

受付カウンター(中棚付き)  
W990 D495 H920

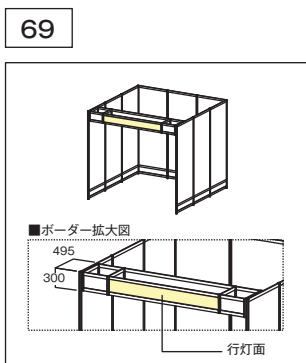

行灯ボーダー  
W2,970 D495 H300

サイン

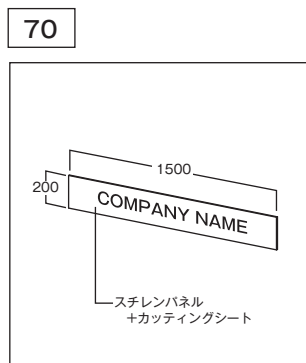

ロゴサインボード(データ支給)  
W1,500 H200

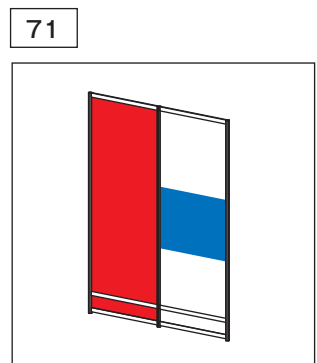

壁面カラーシート貼り

システムオプション利用例

※システムオプション部材を組み合わせてご利用になる場合は、出展小間に合わせた設計が必要なため、レイアウト図を必ずご提出ください。

